

# PW10 I/O输入扩展 模块用户指南

## 1. 命名规则

PW10 I/O输入扩展模块的命名规则：

**PW10-16EX**

① ② ③ ④ ⑤

①: 维控控制器      ②: 主系列型号      ③: 输入点数      ④: 产品类型, E=表示扩展模块      ⑤: 模块类型, X=输入扩展

## 2. 外形尺寸

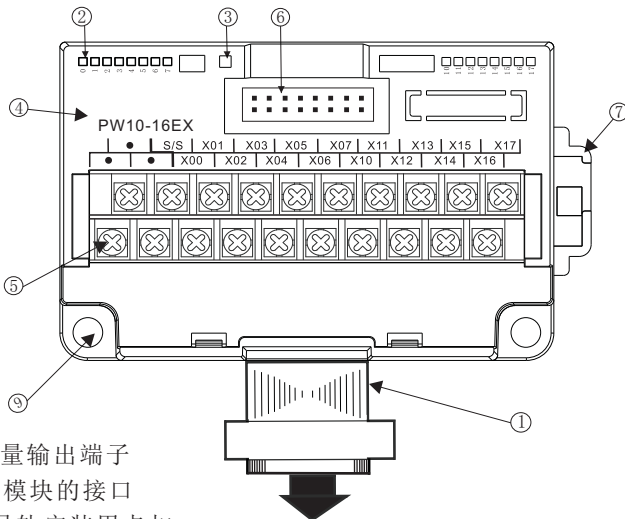
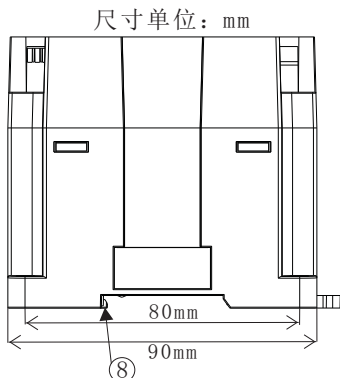
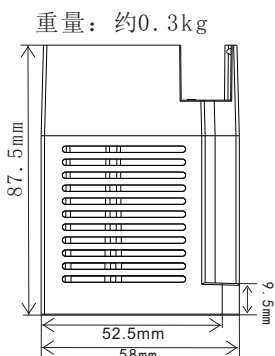

- ① 扩展电缆
- ② 输入端状态显示
- ③ 模块电源状态灯: 正常情况时常亮
- ④ 扩展模块的名称
- ⑤ 数字量输出端子
- ⑥ 扩展模块的接口
- ⑦ DIN导轨安装用卡扣
- ⑧ DIN导轨的挂钩
- ⑨ 直接安装的孔: 2处 (φ4.5)

### 2.1 插片端子的使用

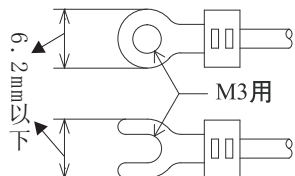

- 确保使用尺寸满足左图所示要求的插片端子
- 确保使用5到8kg·m的扭矩来紧端子。
- 职位本手册中讨论的模块端子配线, 其他的留空

## 3. 输入规格

项目	DC 输入
机型	PW10-16EX
输入回路构成	
输入信号电压	DC±24V ±10% *1
输入信号电流	5mA/DC24V
输入ON电流	3.5mA以上
输入OFF电流	1.5mA以下
输入响应时间	约10ms X0-X7内置数字滤波器, 可在0-60ms范围内变更。
输入信	触点输入或者 NPN或PNP
回路绝缘	光耦绝缘
输入动作的显示	输入ON时, LED亮灯

\* 1 DC 电源型时, 遵循各单元的电源电压范围。